

AG-35

- ✓ **MODELO DE UTILIDAD:** Gracias al especial diseño de la corona, podemos variar la presión del álabe con sólo desenroscar y roscar la tuerca superior. El aspersor ya sale de fábrica con la regulación adecuada.
- ✓ **Aspersor CIRCULAR**
- ✓ **BOQUILLAS:** Una o dos boquillas en latón.



CARACTERÍSTICAS



Conexión/Connection

3/4" BSP o NPT.
Macho o hembra



Material/Material

Latón

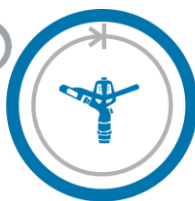

Giro/Rotation

Completo 360°



Diámetro/Diameter

30 m. aprox



Ángulo/Angle

27°

ESPECIFICACIONES

Los aspersores COMETAL responden a las normas **UNE 68072**, **ISO 15886** e **ISO 7749** en base a los requisitos generales y métodos de ensayo.

- Conexiones: 3/4" BSP, NPT, rosca macho o hembra.
- Ángulo boquilla principal: 27 °.
- Intervalo de presiones de trabajo: 200 a 400 KPa (de 29.00 a 58.00 psi).
- Rango de caudales nominales de ensayo:
 - Una boquilla y tapón: 700 a 2.410 l/h (185 - 636 gph).
 - Dos boquillas: 970 a 3.130 l/h (256 - 827 gph).
- Diámetro Regado: 26,60 a 34,00 (de 87.25 a 111.52 pies).
- Coeficiente de uniformidad de distribución (CUD): hasta 95%.

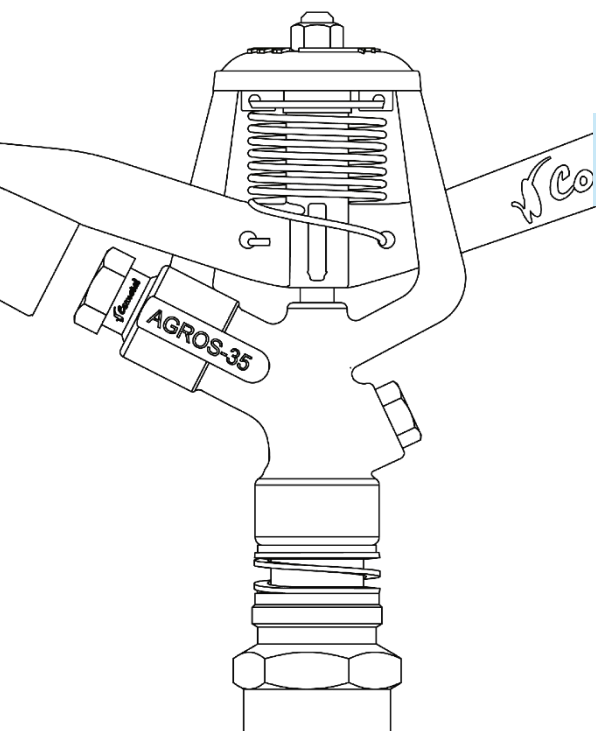

DOS BOQUILLAS

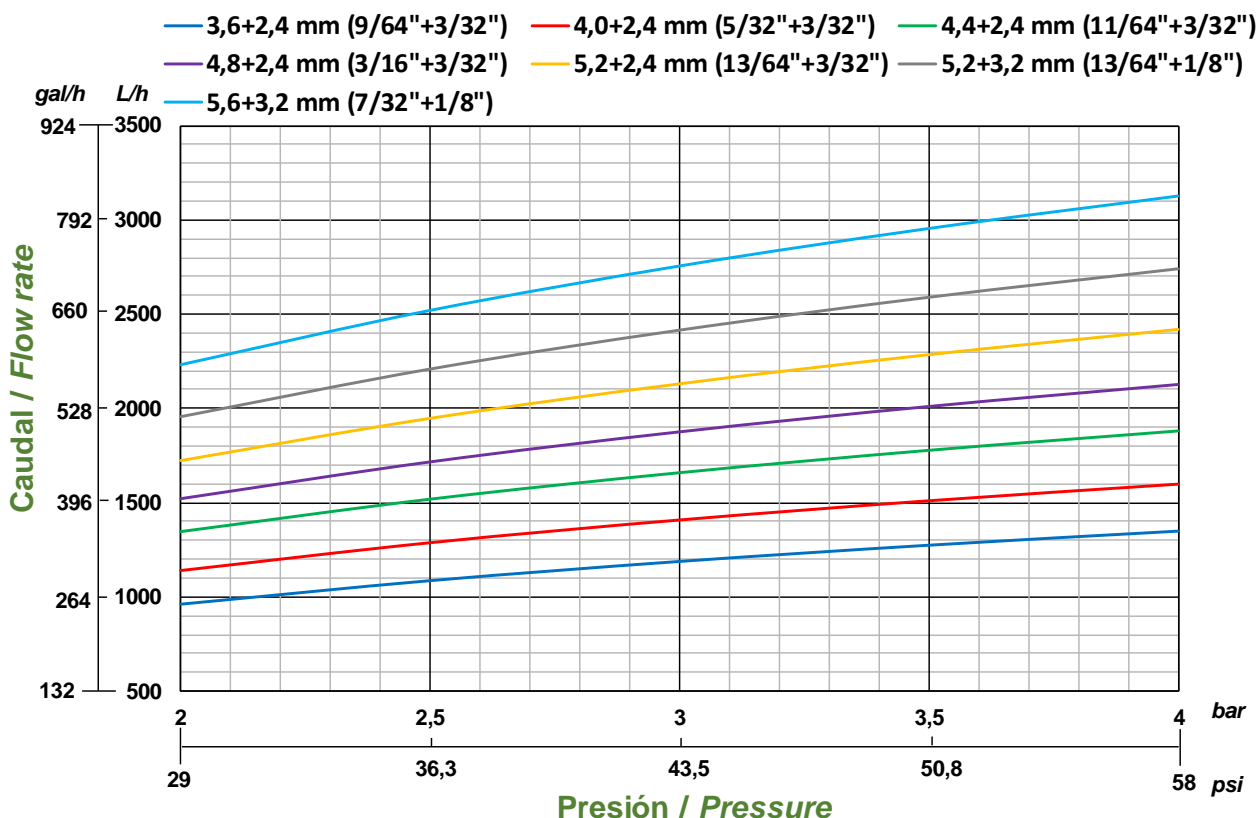

BOQUILLA Y TAPÓN

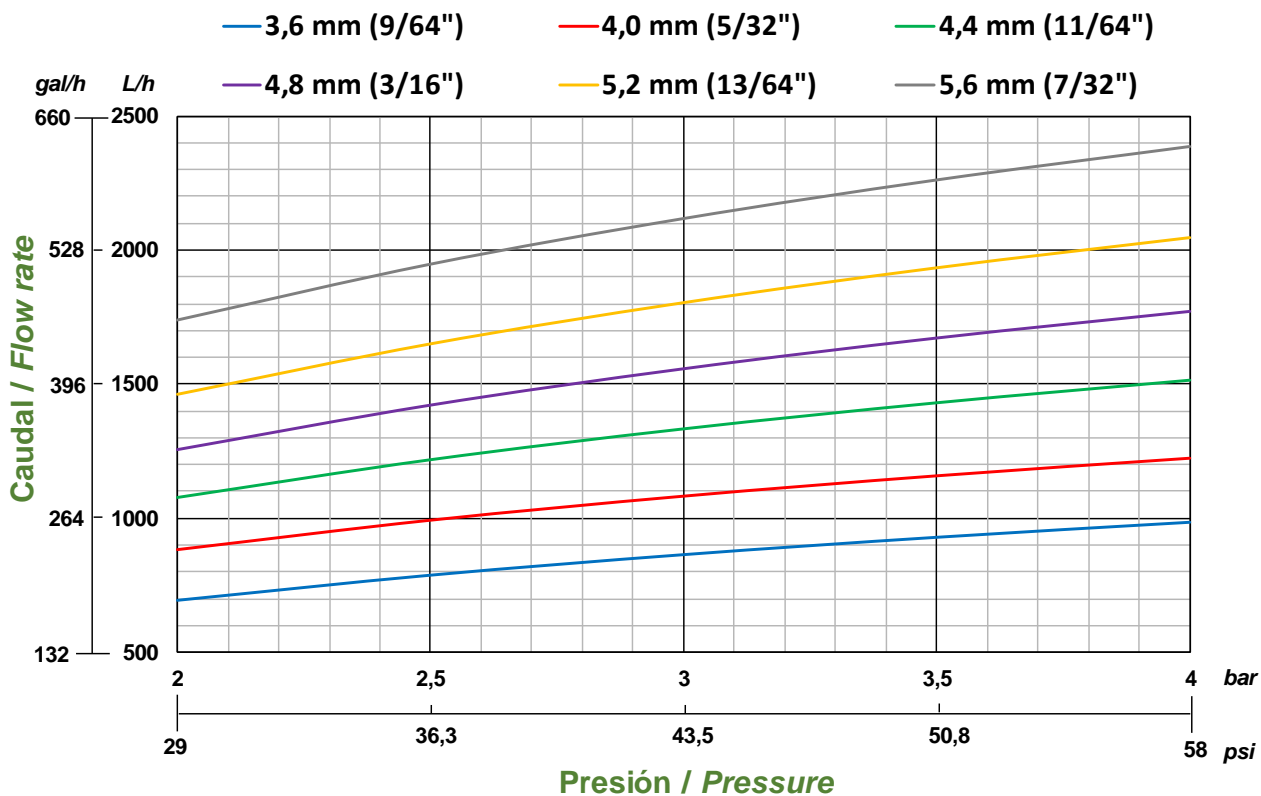

AGROS-35 11/64" +3/32" (4,4+2,4 mm)

* Para otras combinaciones, consultar al Departamento Técnico

Presión (1bar = 100 kPa)		Caudal		Revoluciones	Diámetro Regado		Marco de riego		CUD*
kPa	psi	l/h	gpm		m	pies	m x m	pies x pies	
400	58.00	1885	8.30	1,39	30,20	99.06	12 x 12	39,37 X 39.37	94,3
							12 x 15	39.37 X 49.21	87,8
							12 x 18	39.37 X 59.05	88,7
							15 x 15	49.21 X 49.21	85,6
							15 x 18	49.21 X 59.05	88,1
							18 x 18	59.05 X 59.05	86,6
300	43.50	1646	7.25	1,49	29,20	95.78	12 x 12	39,37 X 39.37	94,2
							12 x 15	39.37 X 49.21	86,0
							12 x 18	39.37 X 59.05	85,3
							15 x 15	49.21 X 49.21	83,8
							15 x 18	49.21 X 59.05	87,2
							18 x 18	59.05 X 59.05	85,3
200	29.00	1356	5.97	1,37	26,80	87.90	12 x 12	39,37 X 39.37	88,7
							12 x 15	39.37 X 49.21	80,7
							12 x 18	39.37 X 59.05	79,8
							15 x 15	49.21 X 49.21	78,4
							15 x 18	49.21 X 59.05	83,3
							18 x 18	59.05 X 59.05	79,2
							18 x 15T	59.05 X 49.21T	75,6

*Coeficiente de uniformidad de distribución CUD. Se adopta el definido por J.E. Christiansen.

CURVA RADIAL

Marca	Cometal
Modelo Aspersor	Agros 35
Boquilla(s)	4,4 mm + 2,4 mm
Presión de Trabajo (kPa)	300
Altura (m)	0,6
Número de Pluviómetros	24
Separación entre Pluviómetros (m)	0,6
Primer Pluviómetro (m)	0,6
Temperatura del aire (°C)	11,3
Humedad Relativa (%)	80,7
Caudal Descargado (l/h)	1646
Duración de los Ensayo (min)	60
Velocidad de Rotación (min)	1,49
Radio de Alcance (m)	14,60

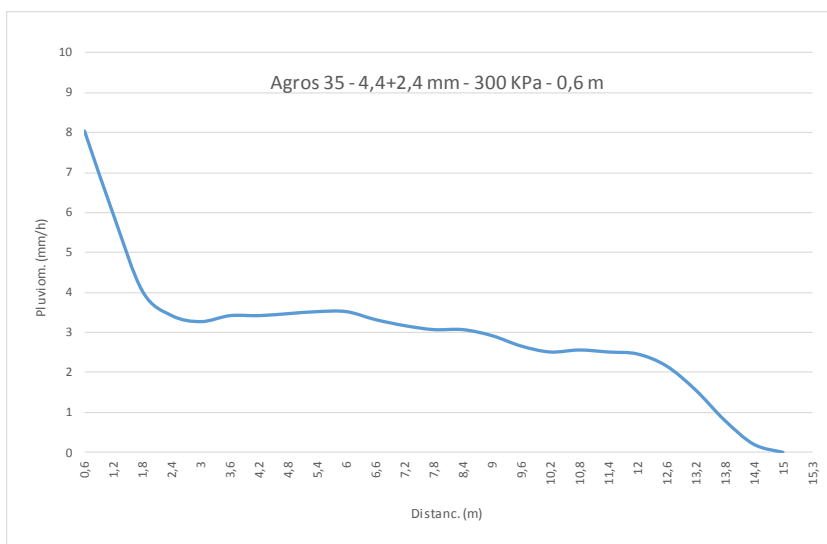

Distancia	(m)	0,60	1,20	1,80	2,40	3,00	3,60	4,20	4,80	5,40	6,00	6,60	7,20	7,80
Pluviómetro	(mm/h)	8,04	5,93	4,02	3,42	3,27	3,42	3,42	3,47	3,52	3,52	3,32	3,17	3,07
Distancia	(m)	8,40	9,00	9,60	10,20	10,80	11,40	12,00	12,60	13,20	13,80	14,40	14,60	
Pluviómetro	(mm/h)	3,07	2,92	2,66	2,51	2,56	2,51	2,46	2,16	1,56	0,80	0,20	0,00	