

✓ El piloto diferencial de presión **KATAL**, es una válvula de control hidráulico de tres vías.

✓ Principales funciones:

Regular la **presión diferencial** de la válvula hidráulica, y por lo tanto, **limitar el caudal**.

Mediante una **placa de orificio** calculado para cada situación se crea una pérdida de carga única para cada caudal que se desee limitar.

Válvula de seguridad: control de **rotura en tuberías**.

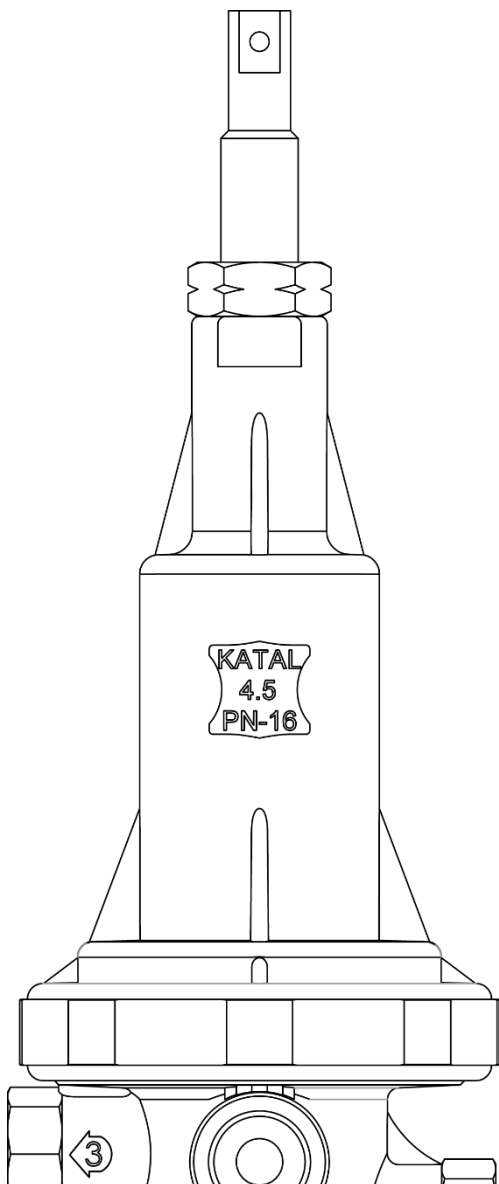

ESPECIFICACIONES

- CONEXIONES: Roscas 1/8"
- DISEÑO: Piloto diferencial de tres vías.
- RANGO DE MEDIDAS: KATAL® 4,5
- PRESIÓN NOMINAL (bar): PN16.
(psi): PN232.

MATERIALES

- CUERPO Y TAPADERA:
KATAL® 4.5: Latón
- DIAFRAGMA: EPDM
- MUELLE: Acero Inoxidable.
- ELEMENTOS DE CIERRE: Teflón y juntas NBR.

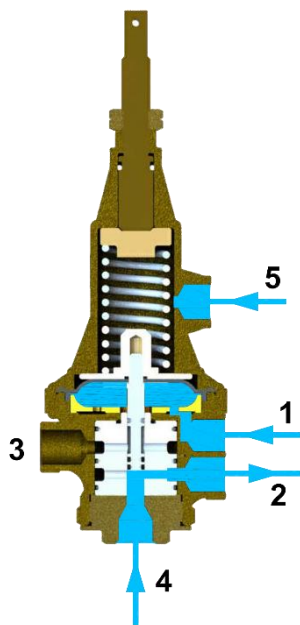

POSICION SUPERIOR

Si la presión diferencial de la placa de orificio ejerce una fuerza en los sensores del piloto (vías 1-5) mayor que la fuerza de compresión del muelle, se comunican las vías 2 y 4. La válvula cierra, disminuyendo el caudal.

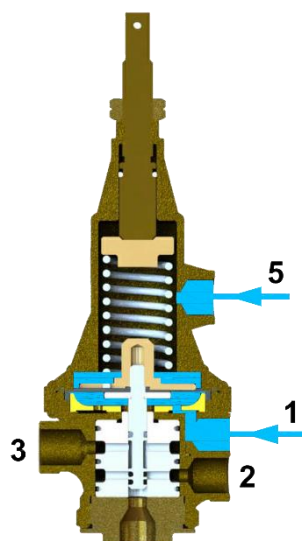

POSICION DE EQUILIBRIO

Si la presión diferencial de la placa de orificio ejerce una fuerza en los sensores del piloto (vías 1-5) igual a la fuerza de compresión del muelle, no hay comunicación entre vías.

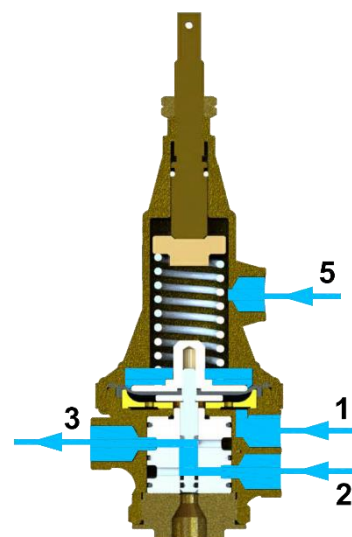

POSICION INFERIOR

Si la presión diferencial de la placa de orificio ejerce una fuerza en los sensores del piloto (vías 1-5) menor que la fuerza de compresión del muelle, se comunican las vías 2 y 3. La válvula abre, aumentando el caudal.

DIMENSIONES Y PESOS

| MODELO | PRESIÓN NOMINAL | | SECCIÓN MÍNIMA DE PASO | | PÉRDIDA DE CARGA EN LA PLACA NECESARIA | | PESO |
|------------|-----------------|-----|------------------------|------|--|---------------|------|
| | bar | psi | mm | pulg | mca | psi | g |
| KATAL® 4.5 | 16 | 232 | 4,5 | 0.18 | De 2 a 5 | De 2.9 a 7.25 | 800 |

PLACAS DE ORIFICIO

Para válvulas roscadas:

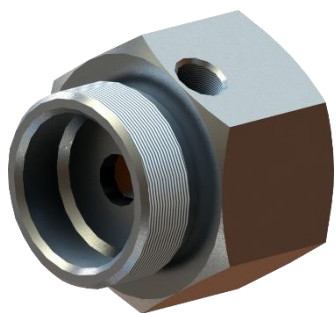

Para válvulas bridadas:



Para válvulas ranuradas:

